

# MK

## Kraetihend



**Kaup teele  
24 tunniga**

  
**Garanteeritud  
kvaliteet**

**Ülemaailmne  
edasimüüjate  
võrgustik**

**Klienditugi  
+49 7324 9696-33**

# UGA kraetihend MK

## Mõõdud ja tootekoodid

Klienditugi  
+49 7324 9696-33

### ► Üldinformatsioon

Teras-, malm-, vask, plast-, klaaskiudbetoon, betoon- ja keraamiliste torude hüdrostaatiline tihendamine seintes, lagedes, põrandates, läbiviigu šahtides, ujulates ja põhjaveemahutites. UGA kraetihend sobib ideaalselt kohtadesse kus seinahülssi paigaldamine või ava puurimine ei ole tagantjärgi võimalik.

- Veetihe
- Radoonitihe
- Torudele välisläbimõõt 32 kuni 315 mm kuni 5 baari
- Alates toru välisläbimõõt 355 kuni 4 baari
- Komplektis 2 metallist kinnitusvitsa

Materjal : kvaliteetne kumm	
Tõmbetugevus	9.5 N/mm <sup>2</sup>
Katkevenivus	500.0%
Shore kõvadus A	45 +/- 5 °
Maksimaalne töötemperatuur	80°C
Minimaalne temperatuur	- 40°C

Tähelepanu: UGA kraetihend ei ole ettenähtud toru jäigaks fikseerimiseks.

### ► Mõõdud ja tootekoodid

Toru välis-Ø mm	Pingutusvahemik		Toote nimi
	Alates toru Øa	Kuni toru Øa	
32	29	32	MK32
40	38	42	MK40
50	48	53	MK50
63	60	64	MK63
75	71	80	MK75
90	84	92	MK90
110	105	116	MK110
125	120	130	MK125
140	135	148	MK140
160	154	166	MK160
180	175	190	MK180
200	195	210	MK200
225	215	230	MK225
250	245	260	MK250
280	275	290	MK280
315	310	327	MK315
355	350	365	MK355
400	395	410	MK400
450	440	460	MK450
500	495	515	MK500
560	555	580	MK560
630	625	650	MK630
710	705	735	MK710
800	795	830	MK800
900	895	930	MK900
1000	995	1030	MK1000
1200	1195	1240	MK1200
1400	1395	1450	MK1400

Mõõdud mm (kõik andmed võivad muutuda)

### ► Paigaldusjuhend

1. Puhastage betoneeritava toruosa pind lapiga või mõne muu sarnase materjaliga.

2. Lükake kraetihend betooni või müüritise keskele.

3. Kinnitage pingutusvitsad mõlemale poole. Asetage vits ümber kraetihendi ja lükake vitsa ots pinguti pilusse, kui seda pole eelmonteeritud.

4. Keerake pinguti kruvi kruvikeeraja või kuuskantvõtmega paremale ja suruge kergelt pingutit, kuni kraetihend on oma kohale fikseeritud.

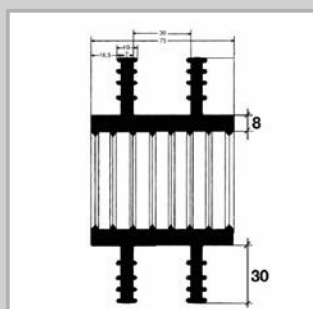
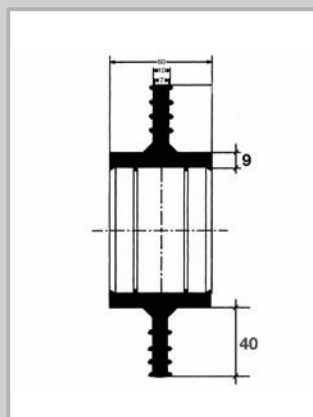

### UGA SYSTEM-TECHNIK GmbH & Co. KG

Hoonete tehnosüsteemid

Heidenheimer Str. 80 – 82, 89542 Herbrechtingen,  
Saksamaa

Tel. +49 7324 9696-0, Fax +49 7324 9696-96

info@uga.eu, www.uga.eu

Asendame kõik materjalidefektiga osad, mis takistavad toote nõuetekohast toimimist. Garantii ei kata kahjusid, mis on tekkinud transpordil, ladustamisel või vale paigalduse ja käsitlemise tõttu. UGA-l on õigus teha tehnilisi muudatusi. Esitatud andmed tuginevad praegustel teadmistel. Kuna paigaldustingimused varieeruvad, tuleb kasutajal veenduda toote sobivuses konkreetses rakenduses ja teha omapoolseid katseid ja teste.

Järgida tuleb UGA konkreetse toote paigaldusjuhendit.